

CLADDING LIGNA SOFT P 9600 SHADOW P 9610

BARDAGE • GEVELBEKLEDING

FASSADENVERKLEIDUNG • SYSTEMY ELEWACYJNE



deceuninck

 BUILDING PRODUCTS

STORAGE & TRANSPORT

STOCKAGE ET TRANSPORT • OPSLAG EN TRANSPORT • LANGERUNG UND TRANSPORT • PRZECHOWYWANIE I TRANSPORT

EN • For long-term storage, store the profiles in a dry, well-ventilated area away from direct exposure to sunlight. The profiles should be stacked horizontally (i.e. lying down) and supported at regular intervals of no more than 80cm. In addition, profiles should only be transported horizontally. Make sure that the profiles are lashed and protected during transport. Composite profiles slide easily over each other when stacked, which can cause marks and scratches on the profiles.

Storage at short notice (the time between delivery of the products to site and installation) is permitted provided the following instructions are followed. The profiles must be stacked horizontally (i.e. lying down) and supported at regular intervals of no more than 80cm. Protect the profiles with an opaque tarpaulin. Provide sufficient ventilation.

FR • Pour un stockage à long terme, stocker les profilés dans un endroit sec, ventilé et à l'abris des rayons de soleil. Les profilés doivent être empilés horizontalement (donc couchés) et soutenus à intervalles réguliers de 80cm maximum. De plus, le transport des profilés ne doit être effectué qu'horizontalement. Faites en sorte que les profilés soient arrimés et protégés pendant le transport. Les profilés composites glissent facilement les uns sur les autres lorsqu'ils sont superposés, ce qui risque de provoquer des traces et des rayures sur les profilés.

Le stockage à court délai (délai entre la livraison des produits sur site et l'installation) est autorisé sous réserve du respect des consignes ci-dessous. Les profilés doivent être empilés horizontalement (donc couchés) et soutenus à intervalles réguliers de 80cm maximum. Protégez les profilés avec une bâche opaque. Prévoyez suffisamment de ventilation.

NL • Stockeer de profielen bij langdurige stockage in een droge en geventileerde ruimte, niet rechtstreeks blootgesteld aan het zonlicht. De profielen moeten horizontaal (dus liggend) gestapeld worden, ondersteund op een maximale tussenafstand van 80cm. Ook het transport van profielen mag enkel horizontaal gebeuren. Zorg ervoor dat de profielen tijdens het transport vastgesjord en beschermd zijn. Composiet profielen schuiven gemakkelijk over elkaar wat krassen en bramen kan veroorzaken.

Korte stockage (tijd tussen leveren van de producten op de werf en installatie) is toegestaan mits naleven van onderstaande richtlijnen. De profielen moeten horizontaal (dus liggend) gestapeld worden, ondersteund op een maximale tussenafstand van 80cm. Gebruik een niet transparant zeil om de profielen te beschermen. Zorg wel voor voldoende verluchting.

DE ▪ Für die langfristige Lagerung sind die Profile in einem trockenen, gut belüfteten Bereich fernab direkter Sonneneinstrahlung aufzubewahren. Die Profile sollten horizontal (d. h. liegend) gestapelt und in regelmäßigen Abständen von höchstens 80 cm abgestützt werden. Darüber hinaus dürfen Profile nur horizontal transportiert werden. Achten Sie darauf, dass die Profile während des Transports gesichert und geschützt sind. Verbundprofile gleiten beim Stapeln leicht übereinander, was zu Kratzern und Abdrücken auf den Profilen führen kann.

Eine kurzfristige Lagerung (die Zeitspanne zwischen der Anlieferung der Produkte zur Baustelle und der Montage) ist zulässig, sofern die folgenden Anweisungen beachtet werden: Die Profile müssen horizontal (d. h. liegend) gestapelt und in regelmäßigen Abständen von höchstens 80 cm abgestützt werden. Die Profile sind mit einer lichtundurchlässigen Plane abzudecken. Für ausreichende Belüftung ist zu sorgen.

PL ▪ W przypadku długotrwałego magazynowania, profile należy przechowywać w suchym, dobrze wentylowanym miejscu, z dala od bezpośredniego działania promieni słonecznych. Profile powinny być ułożone poziomo (tj. w pozycji leżącej) i podparte w regularnych odstępach nie większych niż 80 cm. Ponadto profile powinny być transportowane wyłącznie w pozycji poziomej. Należy upewnić się, że profile są zabezpieczone podczas transportu przed przemieszczaniem się i uszkodzeniem. Profile kompozytowe łatwo przesuwiają się, gdy są ułożone jeden na drugim, co może powodować przetarcia na profilach.

Przechowywanie krótkookresowe (czas między dostawą produktów na miejsce montażu a ich instalacją) jest dozwolone pod warunkiem przestrzegania poniższych instrukcji. Profile muszą być ułożone poziomo (tj. w pozycji leżącej) i podparte w regularnych odstępach nie większych niż 80 cm. Profile należy zabezpieczyć nieprzezroczystą plandeką i zapewnić im wystarczającą wentylację.

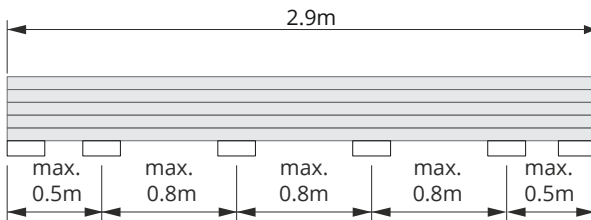

PROFILE HANDLING

MANIPULATION PROFILS ▪ VERWERKEN PROFIELEN PROFILBEARBEITUNG ▪ POSTĘPOWANIE Z PROFILAMI

EN ▪ It is recommended to acclimatize the profiles for at least 24 hours before processing. Profiles should not be processed at temperatures below 0 °C and above 30 °C. Do not install the cladding near a heat source. Due to the production process, there may be imperfections at the ends of the profiles over ± 2 cm. The angle of the cut of the profiles may also differ slightly. For a perfect result, both ends of the profiles must be shortened.

FR ▪ Il est recommandé de laisser les profilés s'acclimater durant 24 heures avant de les installer. Les profilés ne doivent pas être traités à des températures inférieures à 0 °C et supérieures à 30 °C. Ne pas installer le bardage à côté d'une source de chaleur. Le processus de production peut entraîner la formation d'imperfections aux extrémités des profilés sur ± 2 cm. L'angle de coupe des profilés peut lui aussi afficher une différence minime. Pour un résultat parfait, il est recommandé de raccourcir les deux extrémités des profilés.

NL ▪ Het wordt aanbevolen de profielen minimaal 24 uur te acclimatiseren voor de verwerking. De verwerking van de profielen mag niet gebeuren bij een temperatuur van minder dan 0 °C en meer dan 30 °C. Installeer de gevelbekleding niet in de nabijheid van een warmtebron. Door het productieproces kunnen er onvolmaaktheden zijn aan de uiteinden van de profielen over ± 2 cm. Ook de hoek van de zaagsnede van de profielen kan licht afwijken. Voor een perfect resultaat moeten beide uiteinden van de profielen ingekort worden.

DE ▪ Es wird empfohlen, die Profile mindestens 24 Stunden vor der Verarbeitung zu akklimatisieren. Die Verarbeitung der Profile sollte nicht bei Temperaturen unter 0 °C oder über 30 °C erfolgen. Installieren Sie die Verkleidung nicht in der Nähe einer Wärmequelle. Aufgrund des Produktionsverfahrens kann es an den Enden der Profile zu Unregelmäßigkeiten von über ± 2 cm kommen. Auch der Schnittwinkel der Profile kann leicht abweichen. Für ein perfektes Ergebnis müssen beide Enden der Profile gekürzt werden.

PL ▪ Zaleca się aklimatyzację profili co najmniej 24 godziny przed montażem. Profili nie należy instalować w temperaturach poniżej 0 °C i powyżej 30 °C. Nie montuj paneli w pobliżu źródła ciepła. Ze względu na proces produkcyjny na końcach profili mogą występować nierówności o długości około 2 cm. Fabryczne docięcie profili może nie zapewnić kąta prostego. Dla poprawy estetyki należy skrócić i wyrównać oba końce profili.

RECOMMENDED SAFETY EQUIPMENT

EQUIPEMENT DE SÉCURITÉ CONSEILLÉ ▪ AANBEVOLEN VEILIGHEIDSMATERIAAL ▪ EMPFOHLENE SICHERHEITSAUSRÜSTUNG
ZALECANE WYPOSAŻENIE OCHRONNE



EN ▪ Gloves
FR ▪ Gants
NL ▪ handschoenen
DE ▪ Handschuhe
PL ▪ Rękawice



Safety glasses
Lunettes de protection
Veiligheidsbril
Schutzbrille
Okulary ochronne



Ear protection
Protection auditive
Gehoorbescherming
Gehörschutz
Ochrona słuchu

TOOLS

OUTILS ▪ GEREEDSCHAP ▪ WERKZEUGE ▪ NARZĘDZIA



EN ▪ Saw
FR ▪ Scie
NL ▪ Zaag
DE ▪ Säge
PL ▪ Piła



Drill
Perceuse
Boor
Bohrer
Wiertarka



Screwdriver
Tournevis
Schroevendraaier
Schraubenzieher
Wkrętak



Measuring tool
Outil de mesure
Meetgereedschap
Messwerkzeug
Miarka



Level
Niveau
Waterpas
Wasserwaage
Poziomica

OVERVIEW WALL CLADDING LIGNA SOFT

APERÇU • OVERZICHT • ÜBERSICHT • ELEMENTY SYSTEMU

Cladding profile

Profilé de revêtement • Bekledingsprofiel • Verkleidungsprofil • Profil elewacyjny

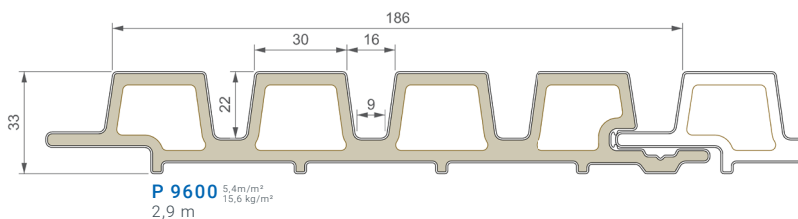

Trim

Finition latérale • Zijafwerking
Seitenabschluss • Wykończenie boczne

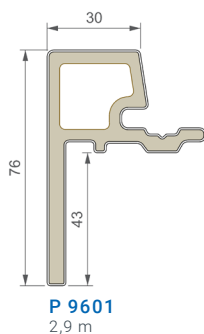

External corner

Coin extérieur • Buitenhoek • Aussenecke
Narożnik zewnętrzny

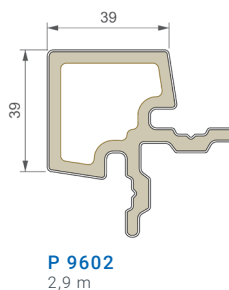

Ventilation profile

Profilé de ventilation ▪ Ventilatieprofiel
Belüftungsprofil ▪ Profil wentylacyjny

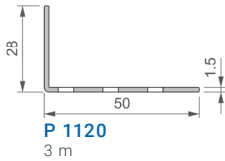
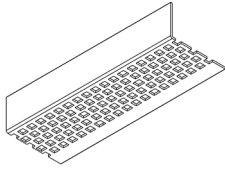

Fixation

Fixation ▪ Bevestiging ▪ Befestigung
Wkręt



P 9608
200x (= ±11m²)
1x bit TX20



P 9609
100x
1x bit TX20

Support profile

Profilé de support ▪ Steunprofiel
Trägerprofil ▪ Profil nośny

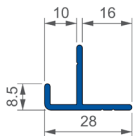

P 9366
3 m

P	#/m ²	
9600	5,4m/m ²	15,6kg/m ²
9608	±11m ²	
		15,6kg/m ²

OVERVIEW WALL CLADDING LIGNA SHADOW

APERÇU • OVERZICHT • ÜBERSICHT • ELEMENTY SYSTEMU

Cladding profile

Profilé de revêtement • Bekledingsprofiel • Verkleidungsprofil • Profil elewacyjny

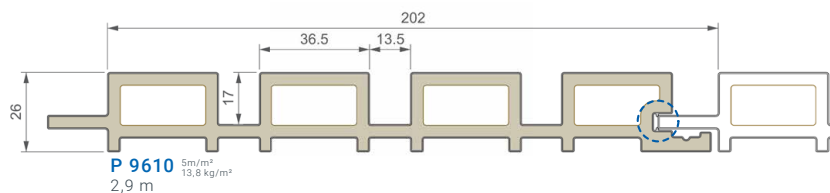

Trim

Finition latérale • Zijafwerking
Seitenabschluss • Wykończenie boczne

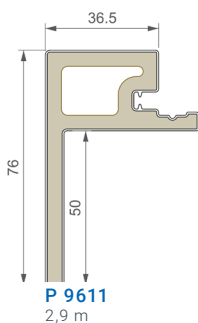

External corner

Coin extérieur • Buitenhoek • Aussenecke
Narożnik zewnętrzny

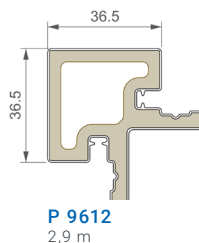

Ventilation profile

Profilé de ventilation • Ventilatieprofiel
Belüftungsprofil • Profil wentylacyjny

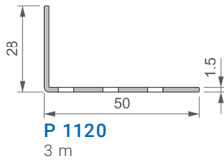
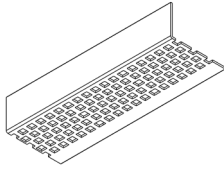

Fixation

Fixation • Bevestiging • Befestigung
Wkręt



P 9608
200x (= ±11m²)
1x bit TX20

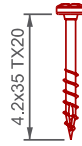

P 9609
100x
1x bit TX20

Support profile

Profilé de support • Steunprofiel
Trägerprofil • Profil nośny

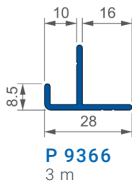

P	#/m ²	
9610	5m/m ²	13,8kg/m ²
9608	±10/m ²	
		13,8kg/m ²

PRECAUTIONS

PRÉCAUTIONS ▪ VOORZORGSMAATREGELEN
VORSICHTSMASSNAHMEN ▪ ŚRODKI OSTROŻNOŚCI

EN ▪ Cladding profiles should not be considered as a structural support! Under no circumstances should this product be used as a column, support post, beam, joist stringer, or any other component serving a primary structural load-bearing function.

FR ▪ Les profilés de bardage ne doivent pas être considérés comme un support structurel ! En aucun cas, ce produit ne doit être utilisé comme colonne, poteau de support, poutre, longeron ou tout autre composant servant une fonction structurelle primaire.

NL ▪ Bekledingsprofielen mogen niet worden beschouwd als een structurele ondersteuning! Dit product mag in geen geval worden gebruikt als kolom, steunpaal, balk of enig ander onderdeel dat een primaire structurele dragende functie vervult.

DE ▪ Verkleidungsprofile dürfen nicht als tragende Bauelemente betrachtet werden! Unter keinen Umständen darf dieses Produkt als Säule, Stützbalken, Träger oder als sonstiges Bauteil mit primärer statischer Tragfunktion verwendet werden.

PL ▪ Profile elewacyjne nie są konstrukcją nośną! Produkt ten nie może być stosowany jako kolumna, słupek wsporczy, belka, kratownica lub inne elementy, które przenoszą obciążenia konstrukcyjne.

GENERAL PRINCIPLES

PRINCIPES GÉNÉRAUX ▪ ALGEMENE UITGANGSPUNTEN
ALLGEMEINE GRUNDSÄTZE ▪ ZASADY OGÓLNE

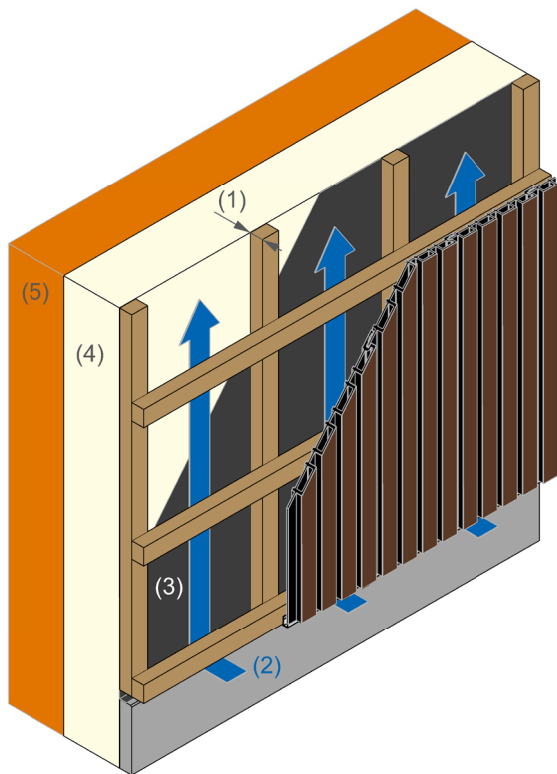

- EN** ▪ Wall claddings are always installed according to the principle of a ventilated air cavity.
- FR** ▪ Les bardages seront posés suivant le principe d'un vide ventilé.
- NL** ▪ Gevelbekledingen worden altijd geplaatst volgens het principe van een geventileerde luchtsponw.
- DE** ▪ Fassadenverkleidungen werden stets nach dem Prinzip einer hinterlüfteten Luftschicht montiert.
- PL** ▪ Profile elewacyjne należy montować zgodnie z zasadami dotyczącymi elewacji wentylowanych.

(1) Air cavity – Cavité d'air – Luchtspouw – Luftschicht Szczelina wentylacyjna

- EN** ▪ Minimum 30mm
- FR** ▪ Minimum 30mm
- NL** ▪ Minimaal 30mm
- DE** ▪ Mindestens 30 mm
- PL** ▪ Minimum 30 mm

(2) Ventilation – Ventilation – Ventilatie – Belüftung – Wentylacja

- EN** ▪ Minimum ventilation flow rate at bottom and top: 100cm²/m
- FR** ▪ Débit de ventilation minimum en bas et en haut : 100cm²/m
- NL** ▪ Minimaal ventilatie-debiet onder- en bovenaan: 100cm²/m
- DE** ▪ Mindestluftdurchlass oben und unten: 100 cm²/m
- PL** ▪ Minimalny stopień wentylacji fasady góra-dół: 100 cm²/m

(3) Moisture barrier – Ecran pare-vapeur – Vochtscherm Feuchtigkeitssperre – Izolacja przeciwwilgociowa

EN ▪ The insulation to be applied **(4)**, the type of load-bearing wall **(5)** or other reasons may require the use of a moisture barrier. The moisture barrier must be installed behind the battens so that ventilation of the cladding and the air cavity is preserved.

FR ▪ L'isolation à appliquer **(4)**, le type de mur porteur **(5)** ou d'autres raisons peuvent nécessiter l'utilisation d'un pare-vapeur. Le pare-vapeur doit être installé derrière les lattes de manière à préserver la ventilation du bardage et de la cavité d'air.

NL ▪ De toe te passen isolatie **(4)**, het type dragende muur **(5)** of andere redenen kunnen het gebruik van een vochtscherm noodzakelijk maken. Het vochtscherm moet worden aangebracht achter het lattenwerk zodat ventilatie van de gevelbekleding en de luchtspouw gevrijwaard blijft.

DE ▪ Falls bauphysikalisch erforderlich (z. B. aufgrund von Dämmstoffen **(4)** oder Wandaufbau), ist eine geeignete Feuchtigkeitssperre vorzusehen. Diese muss hinter der Unterkonstruktion (Lattung) installiert werden, um die Luftzirkulation zwischen Verkleidung und tragender Wand **(5)** dauerhaft sicherzustellen.

PL ▪ Użyta izolacja termiczna **(4)**, rodzaj ściany budynku **(5)** lub inne powody mogą wpłynąć na konieczność zastosowania izolacji przeciwwilgociowej. Folię paroszczelną należy montować pod rusztem podkonstrukcji, aby zapewnić właściwą wentylację elewacji i szerokość szczeliny wentylacyjnej.

INSTALLING THE SUBSTRUCTURE

INSTALLATION DE LA SOUS-STRUCTURE ▪ INSTALLEREN VAN DE ONDERSTRUCTUUR ▪ VERLEGEN DER UNTERKONSTRUKTION
MONTAŻ PODKONSTRUKCJI

- EN** ▪ Use wood according to EN 350 - 1 and EN 350 - 2 and preserved against moisture and parasites according to EN 335.
- FR** ▪ Utiliser du bois conforme aux normes EN 350 - 1 et EN 350 - 2 et protégé contre l'humidité et les parasites conformément à la norme EN 335.
- NL** ▪ Gebruik hout volgens EN 350 - 1 en EN 350 - 2 en verduurzaamd tegen vocht en parasieten volgens EN 335.
- DE** ▪ Verwenden Sie Holz, das den Normen EN 350 - 1 und EN 350 - 2 entspricht und gegen Feuchtigkeit und Schädlinge gemäß EN 335 geschützt ist.
- PL** ▪ Użyj drewna, które spełnia normy EN 350 - 1 i EN 350 - 2 oraz jest zaimpregnowane przed wilgocią i szkodnikami zgodnie z EN 335.

Construction / Centre-to-centre distance

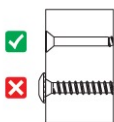

Dimensions of the framework

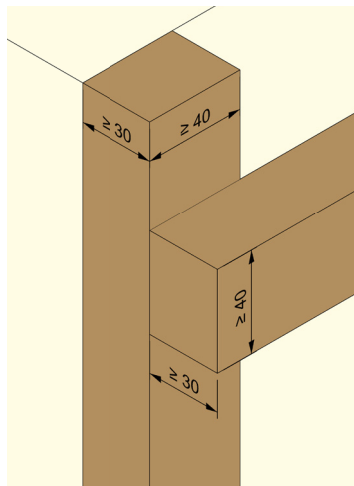

INSTALLING THE CLADDING PROFILES

INSTALLATION DES PROFILÉS DE REVÊTEMENTS ▪ INSTALLEREN VAN DE BEKLEDINGSPROFIELEN ▪ VERLEGEN DER VERKLEIDUNGSPROFILE
MONTAŻ PROFILI ELEWACYJNYCH

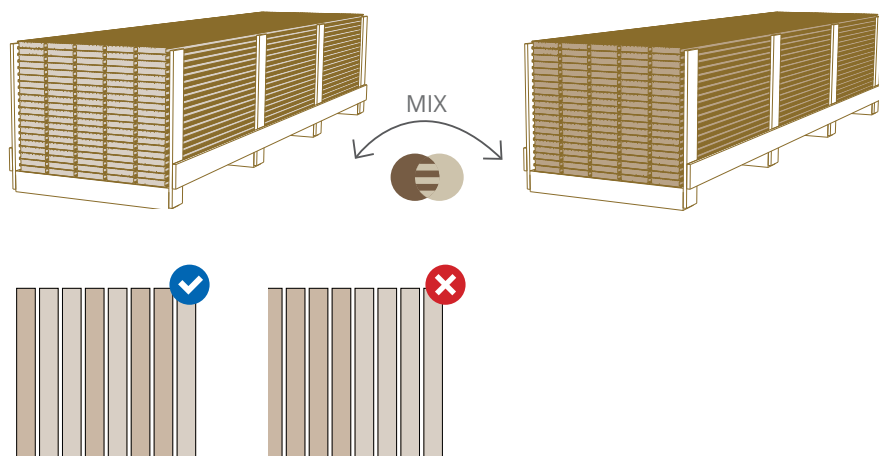

- EN** ▪ For the most natural color effect, it is advisable to mix the cladding profiles before installation. Do not integrate or mix different supplied lengths for the same facade.
- FR** ▪ Pour un effet de couleur le plus naturel possible, il est conseillé de mélanger les profilés de revêtements avant l'installation. Ne pas intégrer ou mélanger différentes longueurs fournies pour la même façade.
- NL** ▪ De bekledingsprofielen dienen voor de plaatsing gemengd te worden om het meest natuurlijke effect te bekomen. Verschillende leverlengtes van de bekledingsprofielen mogen niet in dezelfde gevel toegepast worden.
- DE** ▪ Für den natürlichsten Farbeffekt ist es ratsam, die Verkleidungsprofile vor der Verlegung zu mischen. Verwenden Sie auf derselben Fassade keine unterschiedlichen Lieferlängen.
- PL** ▪ Proces produkcji profili może wpłynąć na ich nieznaczne różnice kolorystyczne. Aby uzyskać naturalny efekt, zaleca się wymieszanie profili przed montażem.

- EN** ▪ Cut cladding profiles to size. For a perfect result, it is advisable to cut approximately 10 mm off both ends of the profiles.
- FR** ▪ Pour un résultat parfait, il est conseillé de couper environ 10 mm des deux extrémités des profilés de revêtement.
- NL** ▪ Voor een perfect resultaat raden wij aan om beide uiteinden van een bekledingsprofiel ± 10 mm af te zagen.
- DE** ▪ Für ein perfektes Ergebnis empfiehlt es sich, etwa 10 mm an beiden Enden der Profile abzuschneiden.
- PL** ▪ Aby uzyskać lepszy efekt wizualny, zaleca się odcięcie ± 10 mm z obu końców desek.

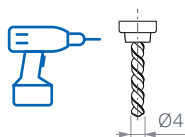

- EN** ▪ Pre-drill the cladding profiles. Use the clutch shut-off or torque limiter on the screwdriver.
- FR** ▪ Préforer les profilés de revêtement. Utilisez la butée de débrayage ou le limiteur de couple sur la visseuse.
- NL** ▪ Boor de bekledingsprofielen voor. Gebruik de diepte- of koppelbegrenzer van de schroefmachine.
- DE** ▪ Die Verkleidungsprofile sind vorzubohren. Verwenden Sie die Tiefen- oder den Drehmomentbegrenzer am Schraubmaschine.
- PL** ▪ Wstępnie nawierć profile okładzinowe. Użyj ogranicznika głębokości lub momentu obrotowego na wkrętarcie.

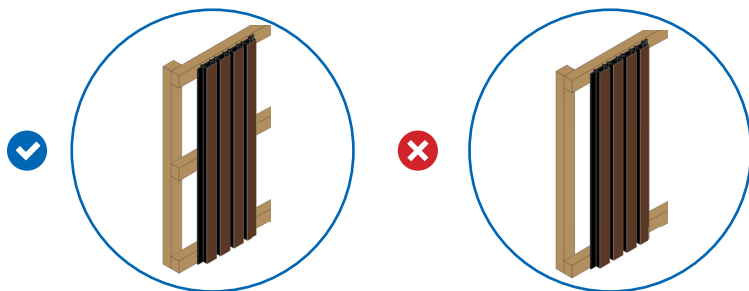

- EN** ▪ Every board must be supported by at least 3 support beams.
- FR** ▪ Chaque planche doit être supportée par au moins 3 lambourdes.
- NL** ▪ Elke plank moet minstens door 3 onderliggers ondersteund worden.
- DE** ▪ Jede Diele muss von mindestens 3 Unterkonstruktions-Profilen getragen werden.
- PL** ▪ Każdy profil musi być podparty minimum 3 łatami podkonstrukcji.

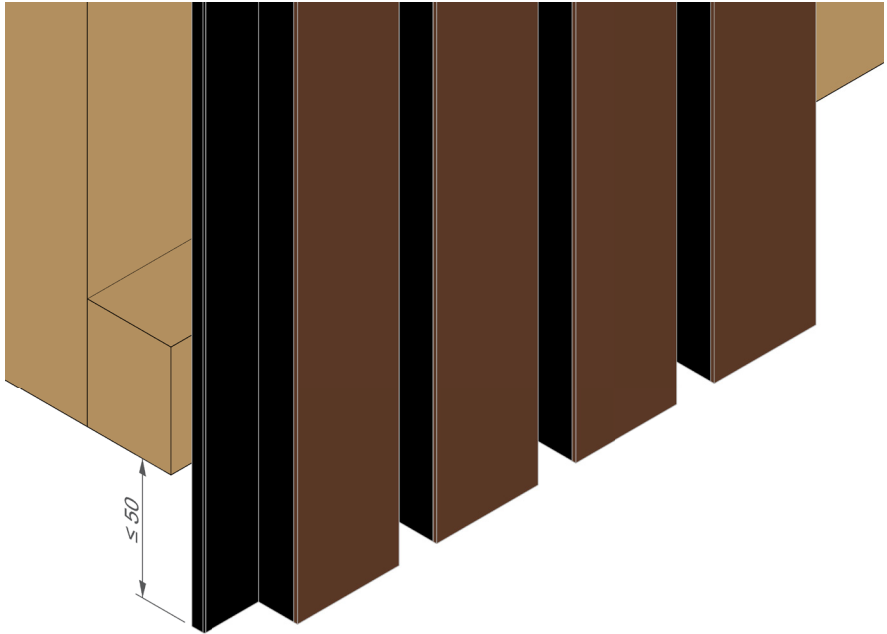

- EN** ▪ Avoid overhanging of the cladding profiles. 50 mm is the maximum.
- FR** ▪ Evitez un porte-à-faux des profilés de revêtement. 50mm est le maximum.
- NL** ▪ Vermijd vrije overkraging van de bekledingsprofielen. 50mm is het maximum.
- DE** ▪ Ein Überstand der Verkleidungsprofile ist zu vermeiden. Der maximale Überstand beträgt 50 mm.
- PL** ▪ Nie wysuwaj profili elewacyjnych poza ostatnią łąkę podkonstrukcji więcej niż 50 mm.

INSTALLATION DETAILS

DÉTAILS D'INSTALLATION • INSTALLATIEDETAILS
INSTALLATIONSDETAILS • SZCZEGÓŁY INSTALACJI

Finishing at the bottom

Finition en bas • Afwerking onderaan • Abschluss unten • Zakończenie na dole

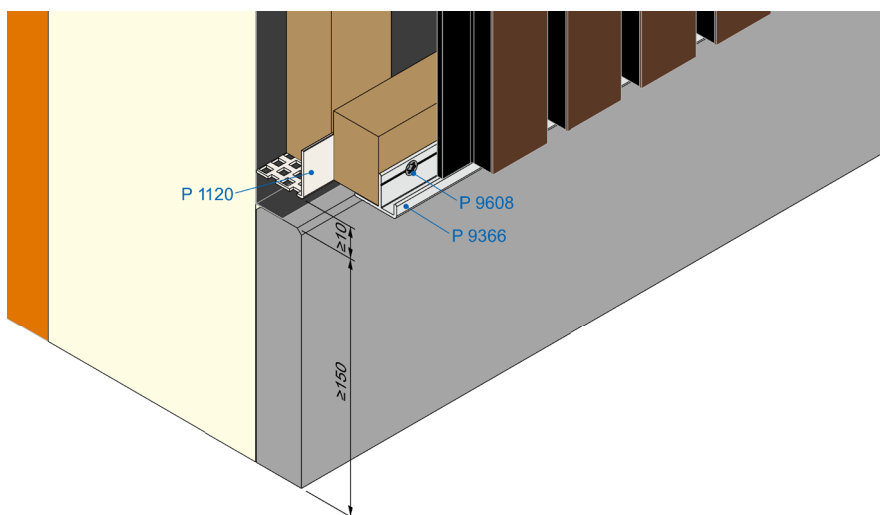

- EN** ▪ Installing a plinth, makes sure ventilation over time is secured and prevents contamination of the cladding.
- FR** ▪ La pose d'une plinthe garantit une ventilation à long terme et empêche l'encrassement du bardage.
- NL** ▪ Het voorzien van een plint waarborgt de ventilatie op lange termijn en voorkomt vervuiling van de gevelbekleding.
- DE** ▪ Durch die Installation eines Sockels wird eine dauerhafte Belüftung gewährleistet und eine Verschmutzung der Verkleidung verhindert.
- PL** ▪ Zainstalowanie cokołu zapewnia stałą wentylację i zapobiega zabrudzeniu okładziny.

External corner

Coin extérieur ▪ Buitenhoek ▪ Aussenecke ▪ Narożnik zewnętrzny

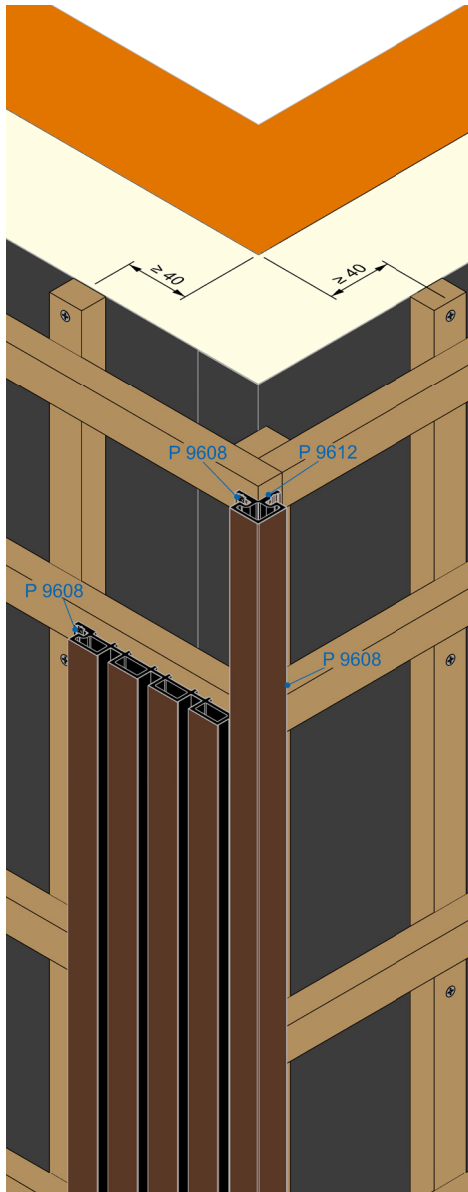

EN ▪ Fasten the external corner profile **P 9612** alternately with screw **P 9608**.

Substructure fastening: Maintain a minimum edge distance of 40 mm. For reinforced concrete, ensure that all anchor points remain within the reinforcement layout.

FR ▪ Fixer le profilé d'angle extérieur **P 9612** en alternance avec la vis **P 9608**.

Fixation de la sous-structure : Maintenir une distance minimale au bord de 40 mm. Pour le béton armé, veiller à ce que tous les points d'ancrage restent dans la zone d'armature.

NL ▪ Bevestig het buitenhoekprofiel **P 9612** alternerend met schroef **P 9608**.

Vastzetting van de onderstructuur: Behoud een minimale randafstand van 40 mm. Voor gewapend beton moeten alle ankerpunten binnen de wapening blijven.

DE ▪ Das Außeneckprofil **P 9612** abwechselnd mit Schraube **P 9608** befestigen.

Befestigung der Unterkonstruktion: Eine minimale Randabstand von 40 mm ist einzuhalten. Bei Stahlbeton müssen alle Befestigungspunkte innerhalb der Bewehrungszone liegen.

PL ▪ Mocować profil narożny zewnętrzny **P 9612** naprzemiennie za pomocą wkrętu **P 9608**.

Mocowanie podkonstrukcji:

Zachować minimalną odległość od krawędzi wynoszącą 40 mm. W przypadku betonu zbrojonego należy upewnić się, że wszystkie punkty kotwienia znajdują się w obrębie zbrojenia.

External corner alternatif 1: using P 9611

Coin extérieur alternatif 1 ▪ Buitenhoek alternatief 1 ▪ Aussenecke alternative 1
▪ Narożnik z ewnętrzny alternatywa 1

External corner alternatif 2: using aluminium folded sheet

Coin extérieur alternatif 2 ▪ Buitenhoek alternatief 2 ▪ Aussenecke alternative 2
▪ Narożnik z ewnętrzny alternatywa 2

Inner corner

Coin intérieur • Binnenhoek • Innenecke • Narożnik wewnętrzny

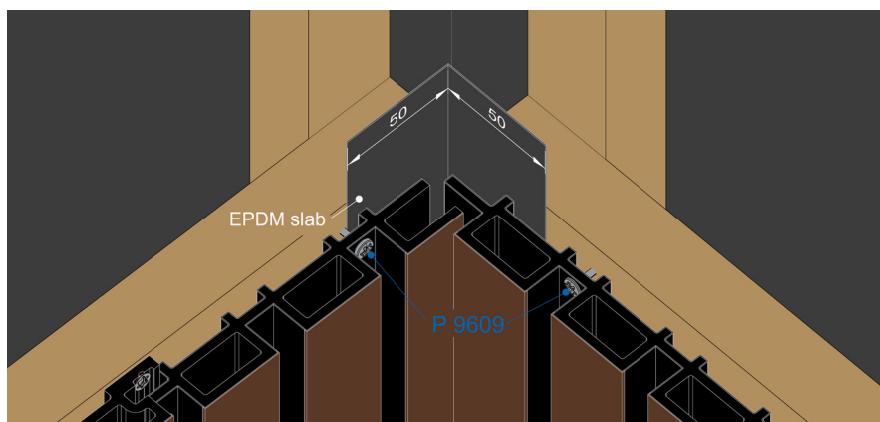

- EN** • Provide an EPDM slab from top to bottom. Ensure there is a gap (3 to 5 mm) between the two cladding profiles in the corner. Use screws with coloured heads **P 9609** to secure the cladding profiles.
- FR** • Prévoyez une bande d'EPDM de haut en bas. Laissez un jeu (3 à 5 mm) entre les deux profilés de revêtement dans l'angle. Utilisez des vis à tête laquée **P 9609** pour fixer les profilés de revêtement.
- NL** • Voorzie van boven tot onder een EPDM-slab. Zorg voor een speling (3 tot 5mm) tussen de 2 bekledingsprofielen in de hoek. Gebruik schroeven met gemoffelde kop **P 9609** voor de bevestiging van de bekledingsprofielen.
- DE** • Bringen Sie von oben bis unten eine EPDM-Folie an. Sorgen Sie für einen Abstand von 3 bis 5 mm zwischen den beiden Verkleidungsprofilen in der Ecke. Verwenden Sie Schrauben mit beschichteten Köpfen vom Typ **P 9609** zur Befestigung der Verkleidungsprofile.
- PL** • Umieść taśmę EPDM na całej długości narożnika. Zachowaj szczelinę dylatacyjną 3 - 5 mm między schodzącymi się w narożniku profilami elewacyjnymi. Do mocowania profili elewacyjnych użyj wkrętów z kolorowymi łbami **P 9609**.

INSTALLATION DETAILS

DÉTAILS D'INSTALLATION ▪ INSTALLATIEDETAILS
INSTALLATIONSDETAILS ▪ SZCZEGÓŁY INSTALACJI

Butt joint

Joint bout à bout ▪ Kopse verbinding ▪ Stossverbindung ▪ Łączenie po długości

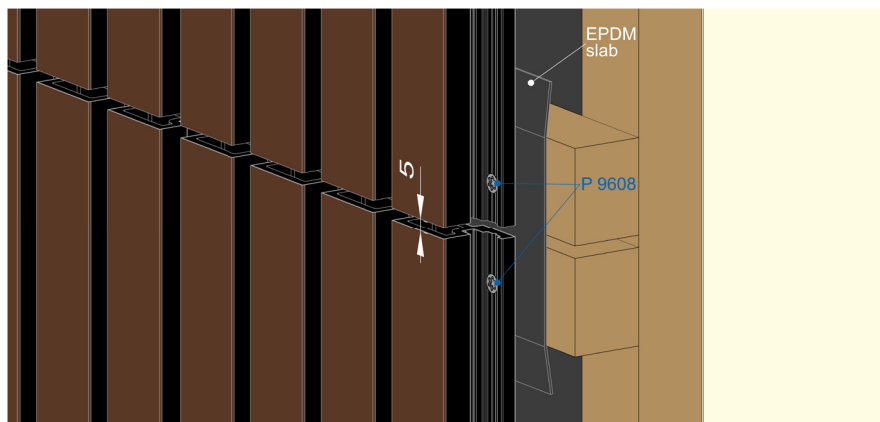

Solution 1

- EN** ▪ Total height of the cladding limited to 6m!
- FR** ▪ Hauteur totale du revêtement de façade limitée à 6 m !
- NL** ▪ Totale hoogte van de gevelbekleding beperkt tot 6m!
- DE** ▪ Die Gesamthöhe der Fassadenverkleidung ist auf 6 m begrenzt!
- PL** ▪ Łącząc po długości profile elewacyjne, nie wolno przekroczyć 6 m!

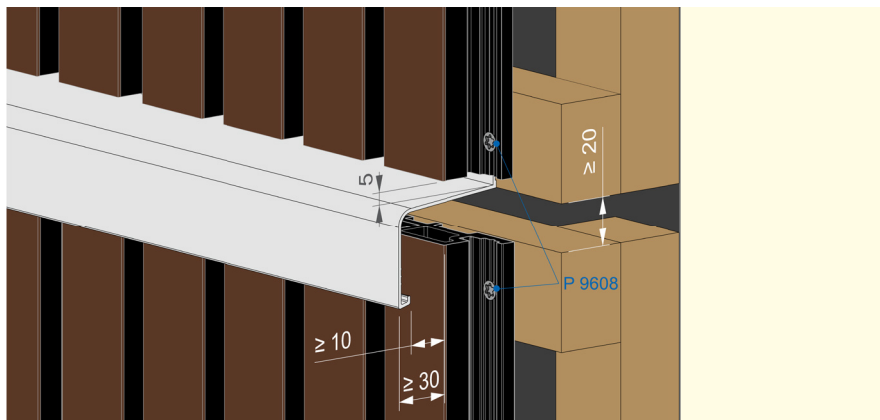

Solution 2

- EN** ▪ If total height of the cladding exceeds 6m, a new ventilation gap should be foreseen using an aluminium drip rail / sill.
- FR** ▪ Si la hauteur totale du revêtement de façade est supérieure à 6 m, un nouvel espace de ventilation doit être prévu à l'aide d'un larmier / appui en aluminium.
- NL** ▪ Als de totale hoogte van de bekleding groter is dan 6 m, moet een nieuwe ventilatieopening worden voorzien met behulp van een aluminium druiprand/dorpel.
- DE** ▪ Wenn die Gesamthöhe der Verkleidung mehr als 6 m beträgt, muss eine neue Lüftungsöffnung mit Hilfe einer Aluminium-Tropfkante bzw. eines Fensterblechs vorgesehen werden.
- PL** ▪ Jeżeli całkowita wysokość elewacji jest dłuższa niż 6 m, należy wykonać osobne moduły zabudowy z zapewnieniem wentylacji każdego z nich i oddzielić je aluminium listwą okapnikową.

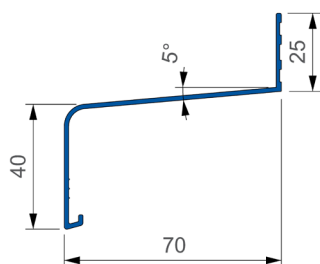

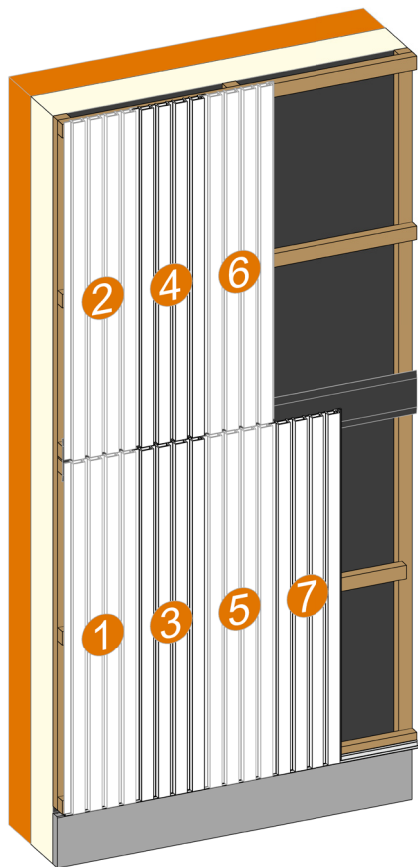

- EN • Recommended assembly order:** Proceed with the installation column by column from bottom to top to achieve perfect alignment.
- FR • Préconisation de l'ordre d'installation :** Procéder à la pose colonne par colonne de bas en haut afin d'obtenir un alignement parfait.
- NL • Aanbevolen montagevolgorde:** Voer de plaatsing kolom per kolom uit, van onder naar boven, voor een perfecte uitlijning.
- DE • Empfehlung der Montagereihenfolge:** Die Verlegung spaltenweise von unten nach oben durchführen, um eine perfekte Ausrichtung zu erzielen.
- PL • Zalecana kolejność układani:** Montaż należy przeprowadzać kolumnami, od dołu do góry, aby uzyskać idealne wyrównanie.

Expansion joint

Joint de dilatation ▪ Uitzetvoeg ▪ Dehnfuge ▪ Szczelina dylatacyjna

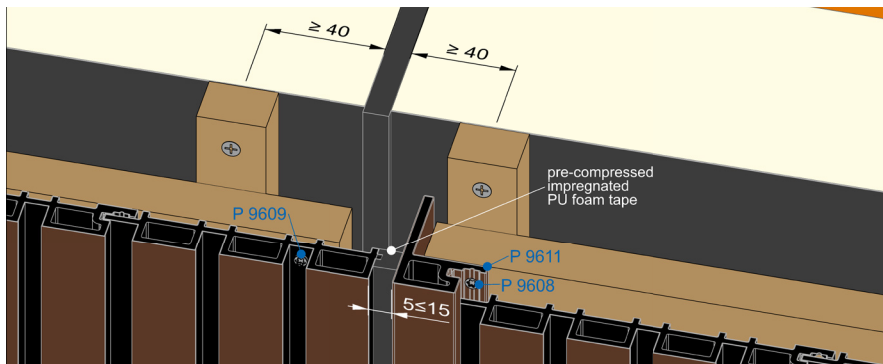

- EN** ▪ Where the bearing wall of the façade includes an expansion joint, the cladding system must incorporate a corresponding expansion gap. **Provide an expansion gap at intervals of no more than 6 meters** to accommodate expansion and movement of both the cladding and the substructure. **Substructure fastening:** Maintain a minimum edge distance of 40 mm. For reinforced concrete, ensure that all anchor points remain within the reinforcement layout.
- FR** ▪ Lorsque le mur porteur de la façade comporte un joint de dilatation, le système de revêtement doit intégrer un joint de dilatation correspondant. **Prévoyez dans tous les cas un joint de dilatation tous les 6 m au maximum** afin de permettre la dilatation et les mouvements du revêtement et de la sous-structure. **Fixation de la sous-structure :** Maintenir une distance minimale au bord de 40 mm. Pour le béton armé, veiller à ce que tous les points d'ancrage restent dans la zone d'armature.
- NL** ▪ Waar de dragende muur een uitzetvoeg bevat, moet het gevelbekledingssysteem op dezelfde plaats een overeenkomstige uitzetvoeg voorzien. **Voorzie in ieder geval maximaal een uitzetvoeg om de 6 m** om uitzetting en beweging van zowel de bekleding als de onderconstructie op te vangen. **Vastzetting van de onderstructuur:** Behoud een minimale randafstand van 40 mm. Voor gewapend beton moeten alle ankerpunten binnen de wapening blijven.
- DE** ▪ Wenn die tragende Außenwand eine Dehnfuge enthält, muss das Fassadensystem an derselben **telle eine entsprechende Dehnfuge vorsehen**. In jedem Fall ist alle 6 m eine Dehnfuge vorzusehen, um die usdehnung und die Bewegungen der Fassadenbekleidung und der Unterkonstruktion aufzunehmen. **Befestigung der Unterkonstruktion:** Eine minimale Randabstand von 40 mm ist einzuhalten. Bei Stahlbeton müssen alle Befestigungspunkte innerhalb der Bewehrungszone liegen.
- PL** ▪ Jeśli ściana nośna elewacji zawiera dylatację, system elewacyjny musi przewidzieć odpowiadającą jej dylatację w okładzinie. **W każdym przypadku należy wykonać dylatację co maksymalnie 6 m**, aby umożliwić kompensację rozszerzalności i ruchów zarówno okładziny, jak i podkonstrukcji **Mocowanie podkonstrukcji:** Zachować minimalną odległość od krawędzi wynoszącą 40 mm. W przypadku betonu zbrojonego należy upewnić się, że wszystkie punkty kotwienia znajdują się w obrębie zbrojenia.

INSTALLATION DETAILS

DÉTAILS D'INSTALLATION • INSTALLATIEDETAILS
INSTALLATIONSDETAILS • SZCZEGÓŁY INSTALACJI

Window Finishing

Finition de la fenêtre • Raamafwerking • Fensterverkleidung • Wykończenie wnęki okiennej

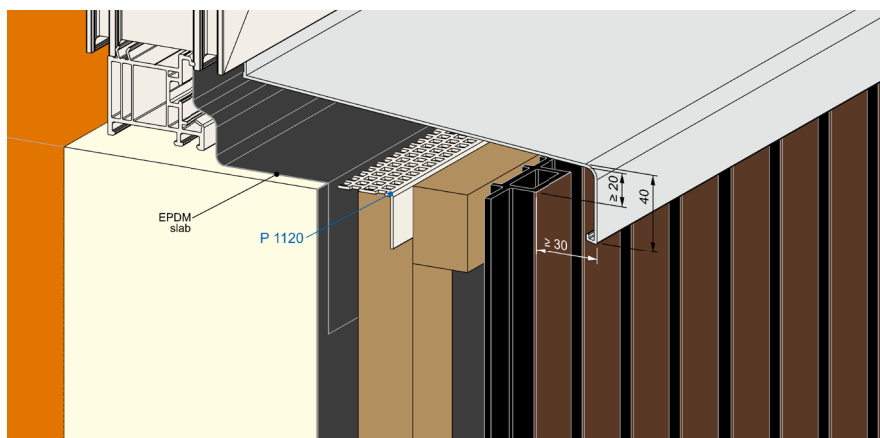

- EN** • If total height of the cladding exceeds 6m, a new ventilation gap should be foreseen using an aluminium drip rail / sill.
- FR** • Si la hauteur totale du revêtement de façade est supérieure à 6 m, un nouvel espace de ventilation doit être prévu à l'aide d'un larmier / appui en aluminium.
- NL** • Als de totale hoogte van de bekleding groter is dan 6 m, moet een nieuwe ventilatieopening worden voorzien met behulp van een aluminium druiprand/dorpel.
- DE** • Wenn die Gesamthöhe der Verkleidung mehr als 6 m beträgt, muss eine neue Lüftungsöffnung mit Hilfe einer Aluminium-Tropfkante bzw. eines Fensterblechs vorgesehen werden.
- PL** • Jeśli całkowita wysokość elewacji jest dłuższa niż 6 m, należy wykonać osobne moduły zabudowy z zapewnieniem wentylacji każdego z nich i oddzielić je aluminium listwą okapnikową.

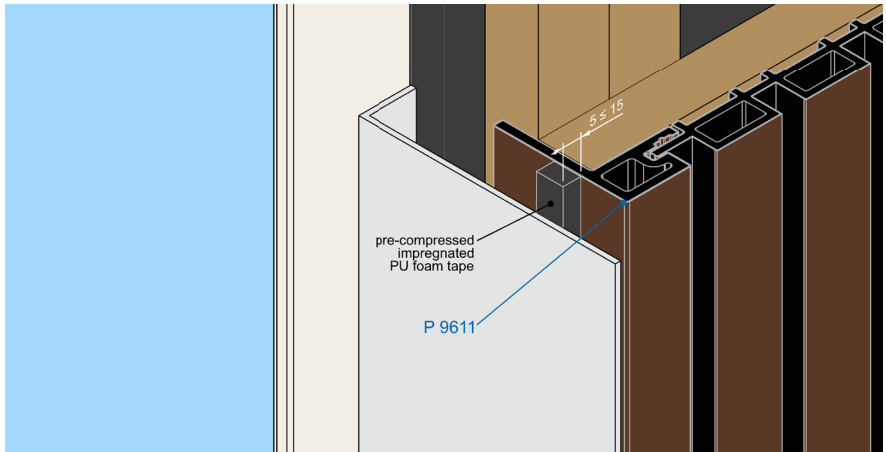
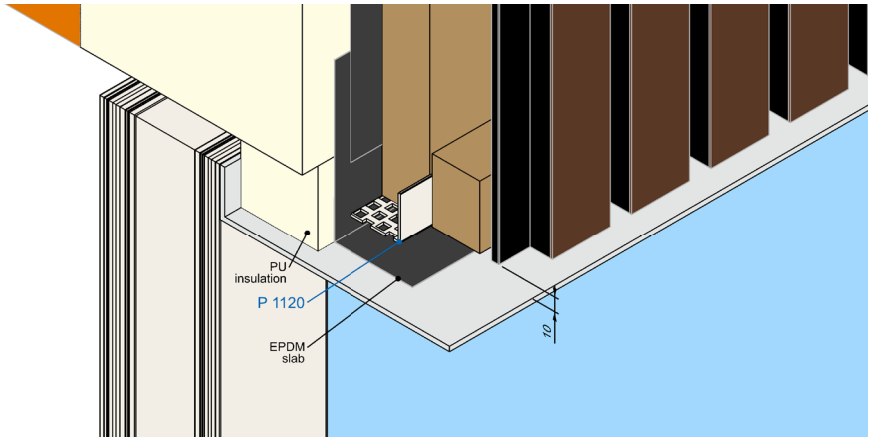

MAINTENANCE

ENTRETIEN • ONDERHOUD • PFLEGE • PIEŁĘGNACJA



General maintenance

The cladding consists of a WPC core with a PE top layer all around. The PE is not affected by environmental influences under normal circumstances, however some maintenance must be considered to keep the cladding clean. The cladding can be easily cleaned with water and a non-abrasive cleaner (not containing, among other things, ammonia or chlorine-containing products such as bleach). The use of a household pressure washer (max. 100bar) is allowed. Keep a distance of at least 30cm. The use of a steam cleaner is not allowed. It leaves white marks that are difficult to remove. Also the use of abrasives, aggressive substances and ketone or aromatic solvents (such as cleaning essence, acetone, turpentine, petroleum, white spirit, etc.) is absolutely prohibited.

Some particular points of attention

- Never dry clean profiles, to avoid scratching the PE surface.
- Never paint PE profiles.

Stains – Instructions for removal

- Deep scratches: can be filled with hard wax bars.
- Glue residue: Novatio XPR-90 Wax & Glue Remover, ZEP Soy Response, Innotec Seal and Bond Remover or equivalent product.
- Cement, concrete, mortar, lime, rust stain, ...: descaling agent (rinse well with clean water).
- Pencil lines:
 - Remove with an eraser, then possibly imbibe with water and a non-aggressive household cleaner.
 - Innotec Multi Clean in combination with Nanosponge or equivalent products.
- Fly droppings: Innotec EasyClean or equivalent product.



Entretien général

Le bardage se compose d'un noyau de WPC avec une couche supérieure en PE tout autour. Le PE n'est pas affecté par les influences environnementales dans des circonstances normales, cependant un certain entretien doit être pris en compte pour garder le bardage propre. Le bardage peut être facilement nettoyé avec de l'eau et un nettoyant non abrasif (ne contenant pas, entre autres, d'ammoniac ni de produits contenant du chlore comme l'eau de Javel). L'utilisation d'un nettoyeur haute pression domestique (max. 100bar) est autorisée. Gardez une distance d'au moins 30cm. L'utilisation d'un nettoyeur à vapeur n'est pas autorisée. Celui-ci laisse des traces blanches difficiles à éliminer. Aussi l'usage d'abrasifs, de substances agressives et de solvants cétoniques ou aromatiques (comme l'essence de nettoyage, l'acétone, l'essence de térébenthine, le pétrole, le white spirit, etc.) est absolument proscrit.

Quelques points d'attention particuliers

- Ne jamais nettoyer les profilés à sec, pour éviter de rayer la surface en PE.
- Ne jamais peindre les profilés en PE.

Taches – Mode d'emploi

- Rayures profondes : peuvent être comblées avec des barres de cire dure.
- Restes de colle : Novatio XPR-90 Wax & Glue Remover, ZEP Soy Response, Innotec Seal and Bond Remover ou produit équivalent.
- Ciment, béton, mortier, chaux, tache de rouille, ... : détartrant (bien rincer ensuite à l'eau claire).
- Lignes de crayon :
 - Enlever avec une gomme, ensuite éventuellement imbiber avec de l'eau et un nettoyant domestique non-agressif.
 - Innotec Multi Clean en combinaison avec Nanosponge ou produits équivalents.
- Excréments de mouches : Innotec EasyClean ou produit équivalent.

MAINTENANCE

ENTRETIEN • ONDERHOUD • PFLEGE • PIEŁĘGNACJA



Normaal onderhoud

De gevelbekleding bestaat uit een kern van WPC met rondom een PE-toplaag. PE wordt onder normale omstandigheden niet door milieu-invloeden aangetast, toch moet rekening gehouden worden met enig onderhoud voor het schoonhouden van de gevelbekleding. De gevelbekleding kan makkelijk worden gereinigd met water en een niet-schurend reinigingsmiddel (niet op basis van o.a. ammoniak en chloorhoudende producten zoals bleekwater). Het gebruik van een huishoudelijke hogedrukreiniger (max. 100bar) is toegestaan. Houd een afstand aan van minimaal 30cm. Het gebruik van een stoomreiniger is niet toegestaan. Het gebruik van een stoomreiniger laat witte vlekken na die moeilijk te verwijderen zijn. Ook niet toegestaan is het gebruik van schuurmiddelen, agressieve stoffen en ketonsolventen of aromatische oplosmiddelen zoals wasbenzine, aceton, terpentijn, petroleum, white spirit en dergelijke.

Enkele aandachtspunten

- Nooit de profielen droog reinigen om krassen of schrammen op het PE oppervlak te voorkomen.
- Nooit overgaan tot het verven van de gevelbekleding.

Vlekkenwijzer

- Diepe krassen: Kunnen opgevuld worden met hardwas.
- Lijmresten: Novatio XPR-90 Wax & Glue Remover, ZEP Soy Response, Innotec Seal and Bond Remover of een gelijkwaardig product.
- Cement, beton, mortel, kalk, roestvlekken, ... : kalkverwijderaar (nadien goed naspoelen met zuiver water).
- Potloodstrepen:
 - verwijderen met gom, nadien eventueel met water en een niet schurend huishoudelijk reinigingsmiddel
 - Innotec Multi Clean in combinatie met Nanosponge of gelijkwaardige producten.
- Uitwerpselen vliegen: Innotec EasyClean of een gelijkwaardig product.



Allgemeine Pflege

Die Verkleidung besteht aus einem WPC-Kern mit einer umlaufenden PE-Oberfläche. Unter normalen Bedingungen ist PE gegenüber Umwelteinflüssen unempfindlich, dennoch sollte eine gewisse Pflege erfolgen, um die Verkleidung sauber zu halten. Die Verkleidung kann problemlos mit Wasser und einem nicht scheuernden Reinigungsmittel (ohne Ammoniak oder chlorhaltige Produkte wie Bleichmittel) gereinigt werden. Der Einsatz eines handelsüblichen Hochdruckreinigers (max. 100 bar) ist erlaubt. Dabei einen Abstand von mindestens 30 cm einhalten. Die Verwendung eines Dampfreinigers ist nicht erlaubt, da er weiße Flecken hinterlässt, die schwer zu entfernen sind. Auch der Gebrauch von Scheuermitteln, aggressiven Stoffen sowie Ketonen oder aromatischen Lösungsmitteln (z. B. Reinigungssensenz, Aceton, Terpentin, Petroleum, Spiritus usw.) ist strikt verboten.

Besondere Hinweise

- Profile niemals trocken reinigen, um Kratzer auf der PE-Oberfläche zu vermeiden.
- PE-Profile dürfen nicht gestrichen werden.

Flecken – Hinweise zur Entfernung

- Tiefe Kratzer: können mit Hartwachs-Stangen ausgefüllt werden.
- Klebereste: Novatio XPR-90 Wax & Glue Remover, ZEP Soy Response, Innotec Seal and Bond Remover oder gleichwertiges Produkt.
- Zement, Beton, Mörtel, Kalk, Rostflecken, ...: Entkalker (anschließend gründlich mit klarem Wasser nachspülen).
- Bleistiftlinien:
 - Mit Radiergummi entfernen, ggf. danach mit Wasser und mildem Haushaltsreiniger behandeln.
 - Innotec Multi Clean in Kombination mit Nanosponge oder gleichwertigen Produkten.
- Fiegenkot: Innotec EasyClean oder gleichwertiges Produkt.

MAINTENANCE

ENTRETIEN • ONDERHOUD • PFLEGE • PIEŁĘGNACJA



Zasady ogólne

Profile składają się z rdzenia WPC i z powłoki PE. W normalnych okolicznościach użycia profile te nie ulegają negatywnemu wpływowi warunków atmosferycznych, należy jednak wziąć pod uwagę konieczność podjęcia pewnych zabiegów pielęgnacyjnych, aby utrzymać fasadę w czystości. Profile można łatwo czyścić wodą i nieściernym środkiem czyszczącym (który nie zawiera amoniaku ani produktów zawierających chlor, takich jak wybielacz). Dozwolone jest stosowanie domowej myjki wysokociśnieniowej (maks. ciśnienie 100 barów), tylko należy zachować co najmniej 30 cm odległości dyszy myjki od profili. Używanie myjki parowej jest niedozwolone, ponieważ może pozostawić trudne do usunięcia smugi czy wypłowienia. Surowo zabronione jest również stosowanie materiałów ściernych, substancji agresywnych oraz rozpuszczalników ketonowych lub aromatycznych (takich jak benzyna ekstrakcyjna, aceton, terpentyna, nafta, benzyna lakowa itp.).

Kilka punktów szczególnej uwagi

- Nie czyść profili na sucho ostrymi gąbkami, szczotkami itp., aby uniknąć zarysowań na powierzchni PE.
- Profile PE nie wolno malować, lakierować.

Plamy - instrukcja postępowania

- Głębokie zadrapania: można wypełnić twardym woskiem do uzupełniania ubytków.
- Pozostałość kleju: użyj Novatio XPR-90 Wosk i środek do usuwania kleju, ZEP Soy Response, Innotec Seal and Bond Remover lub produkt równoważny.
- Cement, beton, zaprawa, wapno, rdza ...: użyj preparatu Deskaler (następnie dokładnie spłucz czystą wodą).
- Ślady ołówka:
 - Usuń gumką, a następnie czyść na mokro z dodatkiem nieagresywnego domowego środka czyszczącego.
 - Użyj Innotec Multi Clean w połączeniu z nano gąbką lub równoważne produkty.
- Ptasie odchody itp. zabrudzenia: użyj Innotec EasyClean lub odpowiednik.

DISCLAIMER

AVERTISSEMENT • DISCLAIMER • HAFTUNGSAUSSCHLUSS
ZASTRZEŽENIA

EN • Deceuninck has drawn up this brochure with the utmost care. The information in this brochure may nevertheless be outdated, incomplete and/or incorrect. No rights, claims, commitments or guarantees may be derived from the information displayed. Deceuninck, ThermoFibra, Forthex and Twinson are registered trademarks of Deceuninck or one of its subsidiaries. The text, photos, logos, images and brands contained in this document are the exclusive property of Deceuninck and are protected by intellectual property rights. Nothing from this publication may be reproduced either in whole or in part in any manner without prior written permission. The terms and conditions of sale apply and are available upon request.

The available profiles and accessories may vary depending on your location. To find out which profiles and accessories are available in your area, see www.deceuninck.com or contact a local dealer.

Please consult the up to date installation manual on our website www.deceuninck.com.

All dimensions in mm unless otherwise specified.

FR • Deceuninck a élaboré cette brochure avec le plus grand soin. Cependant, il se peut que malgré notre vigilance, certaines données soient obsolètes, incomplètes et/ou incorrectes. Aucun(e) droit, revendication, engagement ou garantie ne découle des informations figurant dans la brochure. Deceuninck, ThermoFibra, Forthex et Twinson sont des marques déposées de Deceuninck ou de l'une de ses filiales. Les textes, photos, logos, illustrations et marques repris dans cette brochure sont protégés par des droits de propriété intellectuelle. Ces données sont la propriété exclusive de Deceuninck. Il est interdit de reproduire tout ou partie de cette publication de quelque façon que ce soit sans l'autorisation préalable de Deceuninck. Les conditions de vente s'appliquent et sont disponibles sur demande.

Les profils et les accessoires disponibles peuvent varier en fonction de votre région. Pour connaître les profils et les accessoires disponibles en charge dans votre région, consultez www.deceuninck.com ou un distributeur local.

Consultez les instructions d'installation les plus récentes sur le site www.deceuninck.com.

Toutes les dimensions sont en mm, sauf indication contraire.

DISCLAIMER

AVERTISSEMENT • DISCLAIMER • HAFTUNGSAUSSCHLUSS
ZASTRZEŽENIA

NL • Deceuninck stelt deze brochure met de grootst mogelijke zorgvuldigheid samen. Desondanks is het mogelijk dat de in deze brochure opgenomen gegevens niet actueel, onvolledig en/of onjuist zijn. Aan de weergegeven informatie kunnen geen rechten, aanspraken, toezeggingen of garanties worden ontleend. Deceuninck, ThermoFibra, Forthex en Twinson zijn geregistreerde merken van Deceuninck of een van de dochterbedrijven. Op de opgenomen tekst, foto's, logo's, afbeeldingen en merken rusten intellectuele eigendomsrechten. Ze zijn exclusief eigendom van Deceuninck. Niets uit deze uitgave mag zonder voorafgaande toestemming geheel of gedeeltelijk en op enigerlei wijze worden gereproduceerd. De verkoopvoorwaarden zijn van toepassing en zijn beschikbaar op aanvraag.

De beschikbare profielen en toebehoren kunnen verschillen per regio. Om na te gaan welke profielen en toebehoren beschikbaar zijn in uw regio, raadpleeg www.deceuninck.com of een lokale verdeler.

Raadpleeg de meest recente installatierichtlijnen op onze website www.deceuninck.com.
Alle afmetingen staan in mm, tenzij anders vermeld.

DE • Deceuninck stellt diese Broschüre mit größtmöglicher Sorgfalt zusammen. Dennoch kann es vorkommen, dass die in dieser Broschüre enthaltenen Angaben nicht aktuell, unvollständig und/oder fehlerhaft sind. Aus den dargestellten Informationen können keine Rechte, Ansprüche, Zusagen oder Garantien abgeleitet werden. Deceuninck, ThermoFibra, Forthex und Twinson sind eingetragene Marken von Deceuninck oder einer seiner Tochtergesellschaften. Die in dieser Broschüre enthaltenen Texte, Fotos, Logos, Abbildungen und Marken unterliegen dem geistigen Eigentumsrecht und sind ausschließliches Eigentum von Deceuninck. Ohne vorherige schriftliche Zustimmung dürfen keine Teile dieser Veröffentlichung ganz oder teilweise in irgendeiner Form reproduziert werden. Es gelten die Verkaufsbedingungen, die auf Anfrage erhältlich sind.

Die verfügbaren Profile und Zubehörteile können je nach Region variieren. Um herauszufinden, welche Profile und Zubehörteile in Ihrer Region verfügbar sind, besuchen Sie bitte www.deceuninck.com oder wenden Sie sich an einen lokalen Händler.

Bitte beachten Sie die aktuellsten Installationsrichtlinien auf unserer Website.
Alle Maße sind in mm angegeben, sofern nicht anders vermerkt.

PL ▪ Broszura ta została przygotowana przez Deceuninck z najwyższą starannością. Niemniej jednak dane zawarte w tej broszurze mogą być nieaktualne, niekompletne i / lub niedokładne. Z przedstawionych informacji nie można wywieść żadnych praw, roszczeń, zobowiązań ani gwarancji. Teksty, fotografie, loga, zdjęcia i marki (w tym Deceuninck, Linktrusion i Twinson) są objęte prawami własności intelektualnej. Są wyłączną własnością Deceuninck. Żadne informacje zawarte w tej publikacji nie mogą być w całości lub w części powielane bez uprzedniej zgody.

Dostępne profile i akcesoria mogą się różnić w zależności od lokalizacji. Aby się dowiedzieć, które profile i akcesoria są dostępne w Twoim regionie, należy sprawdzić na www.deceuninck.com lub skontaktować się z dilerem. Wszystkie wymiary w mm, chyba że określono inaczej.

Najnowsze wytyczne dotyczące montażu można znaleźć na naszej stronie internetowej www.deceuninck.com. Wszystkie wymiary podane są w milimetrach, chyba że zaznaczono inaczej.



Scan this QR code to get the most up-to-date version of the disclaimer or visit www.deceuninck.com/product-disclaimer



EN ▪ Published work, Deceuninck - This document contains proprietary and confidential information, do not copy or disclose this information without the express written consent of Deceuninck. Deceuninck reserves the right to change this drawing and any associated documents. All rights reserved.

FR ▪ Travail publié, Deceuninck - Ce document contient des informations exclusives et confidentielles. Ne copiez ni ne divulguez ces informations sans l'autorisation écrite expresse de Deceuninck. Deceuninck se réserve le droit de modifier ce dessin et tout document associé. Tous droits réservés.

NL ▪ Gepubliceerd werk, Deceuninck - Dit document bevat vertrouwelijke informatie die eigendom is van Deceuninck. Deze informatie mag niet worden gekopieerd of openbaar gemaakt zonder de uitdrukkelijke schriftelijke toestemming van Deceuninck. Deceuninck behoudt zich het recht voor om deze tekening en alle bijbehorende documenten te wijzigen. Alle rechten voorbehouden.

DE ▪ Veröffentlichtes Werk, Deceuninck - Dieses Dokument enthält geschützte und vertrauliche Informationen. Diese Informationen dürfen ohne die ausdrückliche schriftliche Zustimmung von Deceuninck nicht kopiert oder weitergegeben werden. Deceuninck behält sich das Recht vor, diese Zeichnung und alle zugehörigen Dokumente zu ändern. Alle Rechte vorbehalten.

PL ▪ Ten dokument zawiera informacje zastrzeżone i poufne. Żadna część tej publikacji nie może być reprodukowana w całości ani w części w jakikolwiek sposób bez uprzedniej pisemnej zgody. Wszelkie prawa zastrzeżone.

Digital version available via QR code or visit
www.deceuninck.com/guide/p9608/

